

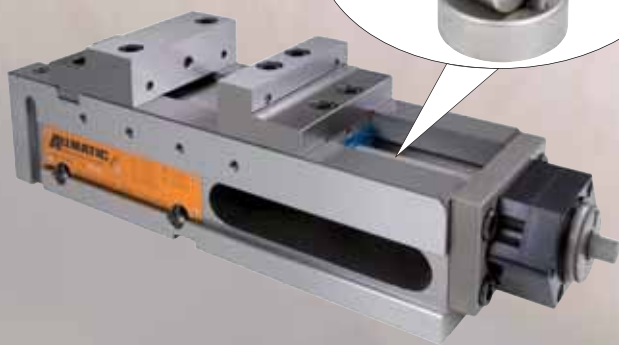

Firma **ALLMATIC** byla založena v roce 1973 a s cirkou 70 zaměstnanci je od roku 2001 podnikem skupiny Jakob. Patříme k předním světovým specialistům v oboru systémů upínání obrobků pro frézování, jak na konvenčních strojích, tak na nejmodernějších CNC obráběcích centrech. Paleta našich výrobků přitom sahá od jednoduchých mechanických upínačů přes naše vysokotlaké NC vysokotlaké upínače a vysokotlaké svěráky až po komplexní vícenásobní upínací systémy pro flexibilní výrobní systémy.

Na základě našich dlouholetých zkušeností a našich vysokých standardů kvality jsem schopni nabídnout našim zákazníkům inteligentní a inovační řešení, která jsou individuálně přizpůsobena stroji a obrobku, a tím umožňují nejvyšší řezné a obráběcí výkony. V neposlední řadě můžeme svým dobrým poměrem ceny k výkonu rozhodujícím způsobem přispět ke zvýšení produktivity a konkurenceschopnosti svých zákazníků.



Jádrum našich výrobků s vysokotlakým vodícím šroubem je čistě mechanicky pracující posilovač, který se díky svým konstrukčním vlastnostem a speciálnímu trvalému mazání téměř neopotřebovává a umožňuje v maximální možné míře bezpečný provoz.

Navíc mají naše upínací zařízení zcela zakrytý vodící šroub, který díky své optimální ochraně proti třískám a minimálním nárokům na čištění ještě dále zvyšuje funkční bezpečnost upínacího zařízení.

Svěrák bez posilovače

ALLMATIC-basic - Základní model

- Čistě mechanický vodící šroub, bez posilovače
- Vysoce komfortní obsluha a vynikající manipulace
- Velká variabilita a flexibilita
- Vysoká přesnost a preciznost upnutí
- Vícenásobné upnutí pomocí doplňkové plovoucí mezičelisti
- Šířka čelisti 125 a 160 mm

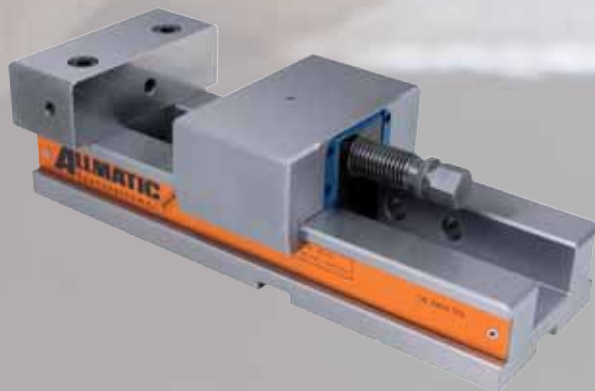

NC upínač ALLMATIC



Svěrák s posilovačem

Allmatic NC - mechanický / LC

- Horizontálně použitelný
- Maximální přesnost pro zpracování Vašich obrobků
- Předem nastavitelná upínací síla ve 4-11 stupních
- Max. upínací síla při 2 otáčkách
- Předvolitelné a reprodukovatelné upínací síly umožňují přesnou opakovatelnost polohy obrobku
- Šířka čelisti 90, 125, 160, 200 mm (základní těleso 160 mm)

Allmatic NC - mechanický / TC

- Horizontálně, vertikálně a bočně použitelný
- Upínací zařízení TC je na všech stranách broušené
- Maximální přesnost pro zpracování Vašich obrobků
- Předem nastavitelná upínací síla ve 4-11 stupních
- Max. upínací síla při 2 otáčkách
- Předvolitelné a reprodukovatelné upínací síly umožňují přesnou opakovatelnost polohy obrobku
- Šířka čelisti 70, 90, 125, 160, 200 mm

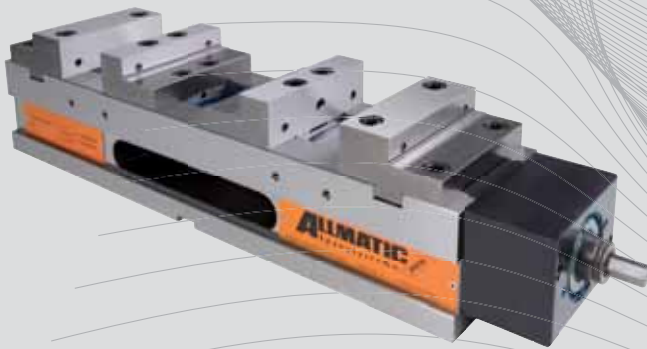

Allmatic NC - mechanický / DUO

- Horizontálně a bočně použitelné
- Maximální přesnost pro zpracování Vašich obrobků
- Předem nastavitelná upínací síla ve 4-6 stupních
- Max. upínací síla při 2 otáčkách
- K upnutí 2 stejných dílů ($\pm 3,5$ mm)
- Šířka čelisti 90 a 125 mm

Allmatic NC - mechanické / CENTRIC

- Vhodné pro vysoký výkon obrábění a přesné opracování při horizontálním a vertikálním použití
- Čistě mechanický posilovač působí symetricky na upínací čelisti
- Upínací síla nastavitelná ve 4 stupních zabraňuje deformaci obrobku a zvyšuje přesnost polohy obrobku
- Nastavitelný středový posun pro snadné vyrovnání nulové osy
- Šířka čelisti 125 mm



NC svěrák ALLMATIC

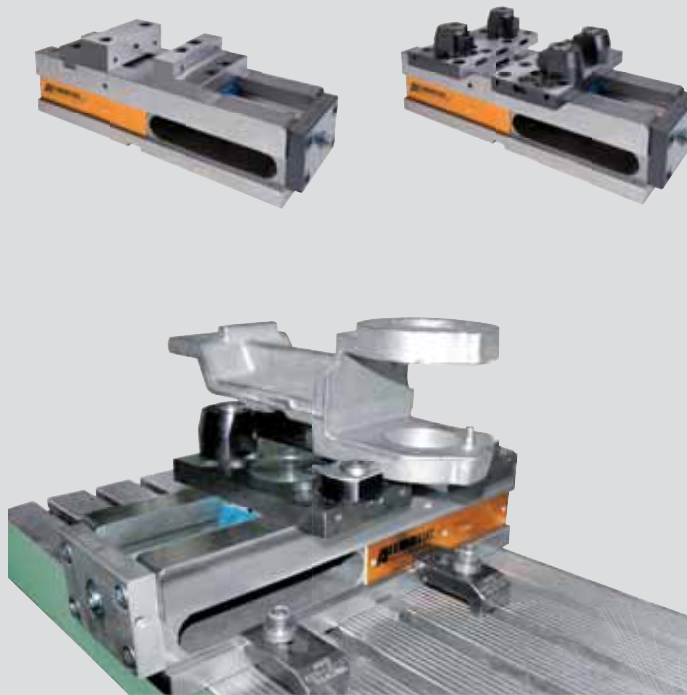

Allmatic NC - mechanický / TITAN

- Horizontálně použitelný
- Volitelně se dodává také jako verze TC TITAN, a tím je vhodný také pro horizontální obráběcí centra
- Podle druhu upínacích čelistí lze upnout hrubované obrobky i hrubé kusy
- Pomocí nosných čelistí lze bezpečně a ekonomicky výhodně upínat hrubé kusy nejrůznějšího druhu od řezaných kyslíkem nebo pilou až po komplexní odlitky. Vhodný pro materiály do pevnosti cca. 1000 N/mm².
- S broušenými čelistmi má TITAN přesnost, jaká je nutná pro opracování Vašich obrobků
- Ovládání pomocí momentového klíče – max. 30 Nm.
- Vysoká flexibilita – modulární upínací systém spojuje téměř všechny možnosti našich osvědčených modelů LC 125 a T-REX se speciálními mechanickými převodníky síly
- To umožní práci i v případě nevýhodného upnutí přes stůl
- Šířka čelisti 125 mm

Allmatic NC - mechanický / T-REX

- Horizontálně použitelný
- Volitelně pro použití na 5-osých obráběcích centrech
- Bezpečné a rychlé upnutí hrubých kusů, kusů řezaných kyslíkem nebo pilou
- Upnutí paralelně hrubovaných obrobků pomocí volitelných doplňkových odstupňovaných čelistí
- Vhodný pro materiály do pevnosti cca. 1000 N/mm²
- Optimální přístupnost pro 5stranné obrábění pomocí kompaktního základního tělesa při současném velkém upínacím rozpětí
- Ražení a upnutí v pouhé jedné pracovní operaci, přímo v pracovním prostoru bez doplňkových pomůcek
- Pomocí otočné základní čelisti mobilní, ve výkyvném provedení je možno upínat obrobky různých kontur
- Svěrací nástavce je možno vyměňovat bez nářadí a lze je snadno ručně přestavovat
- Ovládání pomocí momentového klíče – max. 30 Nm
- Speciální mechanický převodník síly
- Šířka čelisti 125 mm

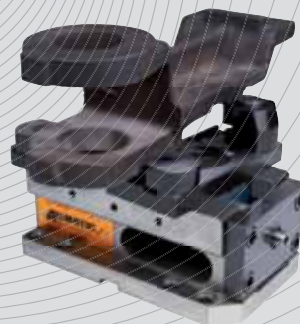
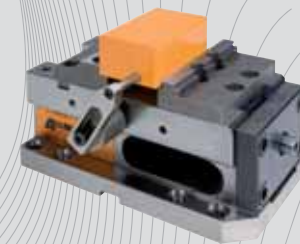

Řešení vícenásobného upnutí a speciální řešení upnutí ALLMATIC



Vedle standardních výrobků nabízí ALLMATIC rozmanitá speciální řešení. Každé speciální řešení je možno individuálně přizpůsobit Vašemu stroji, Vašemu obrobku a Vaším technikám obrábění. Většina těchto řešení jsou monobloky a nástavby.

Monobloky se skládají ze základního tělesa, které je nitridované v plynném prostředí a na všech stranách broušené. To zaručuje velmi vysokou stabilitu a vede k optimálním výsledkům obrábění. Nástavby jsou upínací věže, které jsou sestaveny z několika standardních upínačů.

Aby bylo zajištěno přesné umístění na stolu stroje resp. na paletě, přizpůsobí se patřičným způsobem základní desky. Podle potřeby pro Vás zhotovíme základní desky se zvýšením, s jiným rastrem upevňovacích otvorů, s vystředováním (eventuálně s druhou západkou) nebo dorazovým systémem JIS.



Dejte nám příležitost, abychom prokázali své schopnosti!